

- ✓ Cung ứng vật tư, thiết bị trong lĩnh vực xử lý nước, nước thải và môi trường
- ✓ Cung cấp các hệ thống kỹ thuật và dịch vụ trong ngành xử lý nước và nước thải
- ✓ Mang tới chính sách bán sản phẩm, chăm sóc và hỗ trợ khách hàng tốt nhất trên toàn quốc

WesternTech Việt Nam được thành lập bởi những chuyên gia có trình độ chuyên môn cao, được đào tạo chuyên nghiệp, có nhiều kinh nghiệm về kỹ thuật, quản lý và điều phối dự án trong lĩnh vực công nghệ môi trường, luôn cung cấp cho khách hàng:

- Vật tư, trang thiết bị tốt nhất trong lĩnh vực xử lý nước, nước thải và môi trường
- Tư vấn, thiết kế, thi công lắp đặt, vận hành chuyển giao công nghệ các công trình xử lý nước, nước thải và môi trường.

## ĐỐI TÁC



## KHÁCH HÀNG



+84 2466 756 815 ; +84 2466 638 759

Tầng 12, toà nhà LICOGI 13, 164 Khuất Duy Tiến, phường Nhân Chính , quận Thanh Xuân, Hà Nội

<http://westerntechvn.com.vn>

[info@westerntechvn.com](mailto:info@westerntechvn.com) ; [westerntechvietnam@gmail.com](mailto:westerntechvietnam@gmail.com)

# WESTERNTech<sup>®</sup>

## VIETNAM

# VAN CỬA LẬT

### WesternTech Việt Nam chuyên cung cấp và lắp đặt:

- ⊙ Van cửa lật
- ⊙ Van cửa phai
- ⊙ Thiết bị nâng hạ

### Dịch vụ:

- ⊙ Thiết kế và Tư vấn kỹ thuật
- ⊙ Lắp đặt và Chuyển giao Công nghệ
- ⊙ Bảo hành, Sửa chữa sau bán hàng

### Liên hệ với chúng tôi:



+84 - 2466 756 815  
info@westerntechvn.com



Tầng 12, Toà nhà LICOGI 13,  
164 Khuất Duy Tiến, phường Nhân Chính,  
quận Thanh Xuân, Hà Nội

[www.westerntechvn.com.vn](http://www.westerntechvn.com.vn)

	LOẠI NHỎ	LOẠI LỚN
<b>Vật liệu</b> Thân van: Mặt van: Gioăng: Bộ phận kết nối:	HDPE/SUS304/SUS316/SS400 HDPE/SUS304/SUS316/SS400 EPDM SUS304/SUS316/SS400	HDPE/SUS304/SUS316/SS400 HDPE/SUS304/SUS316/SS400 EPDM SUS304/SUS316/SS400
<b>Hình dáng</b>	Hình tròn/ Hình chữ nhật	Hình tròn/ Hình chữ nhật
<b>Kích thước DN or WxH</b>	150x150 lên đến 1000x1000	1000x1000 lên đến 2000x2000
<b>Kiểu vận hành</b>	Tự động	Tự động
<b>Lắp đặt</b>	Gắn tường hoặc gắn ống	Gắn tường hoặc gắn ống
<b>Tiêu chuẩn</b>	TCVN 8298:2009 DIN 19569 -4 AWWAC563 BS 7775	TCVN 8298:2009 DIN 19569 -4 AWWAC563 BS 7775
<b>Hình ảnh</b>		

## MẶT TRƯỚC

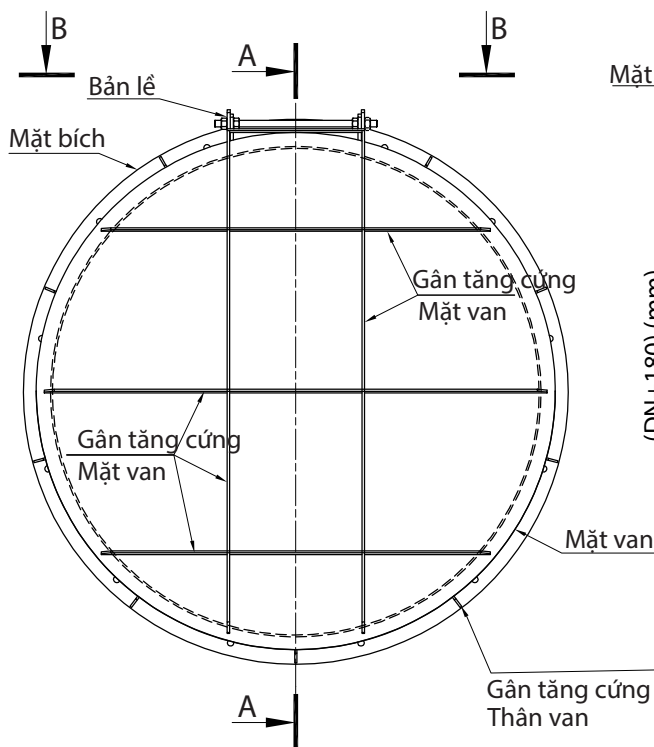

## MẶT CẮT A-A

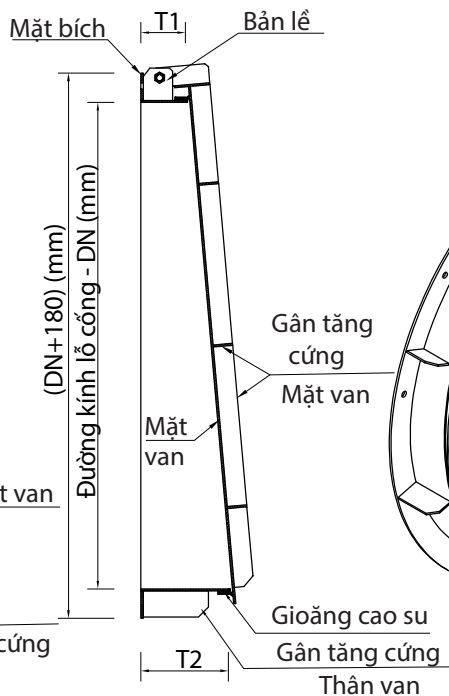

## HÌNH 3D

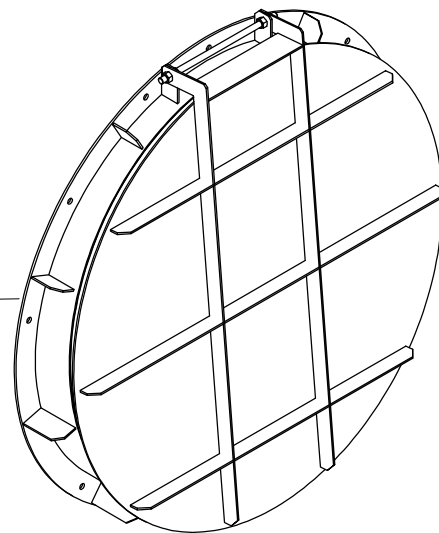

## MẶT CẮT B-B

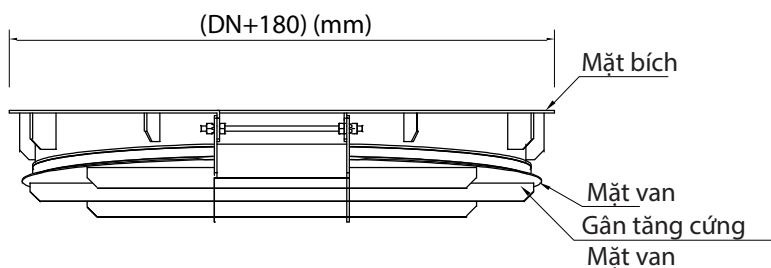

## KÍCH THƯỚC

- Đường kính lỗ cổng DN: 100-2000 mm
- Kích thước theo yêu cầu khách hàng
- Tiêu chuẩn:  
TCVN 8298:2009; DIN 19569-4;  
AWWA C563; BS 7775

STT	TÊN BỘ PHẬN	VẬT LIỆU
1	Mặt van	HDPE, SUS 304, SUS 316, Mạ kẽm, SS400 Sơn phủ Epoxy
2	Thân	HDPE, SUS 304, SUS 316, Mạ kẽm, SS400 Sơn phủ Epoxy
3	Mặt bích	HDPE, SUS 304, SUS 316, Mạ kẽm, SS400 Sơn phủ Epoxy
4	Gioăng	EPDM
5	Bản lề và trục	SUS 304, SUS 316, Mạ kẽm, SS400 Sơn phủ Epoxy

## MẶT TRƯỚC

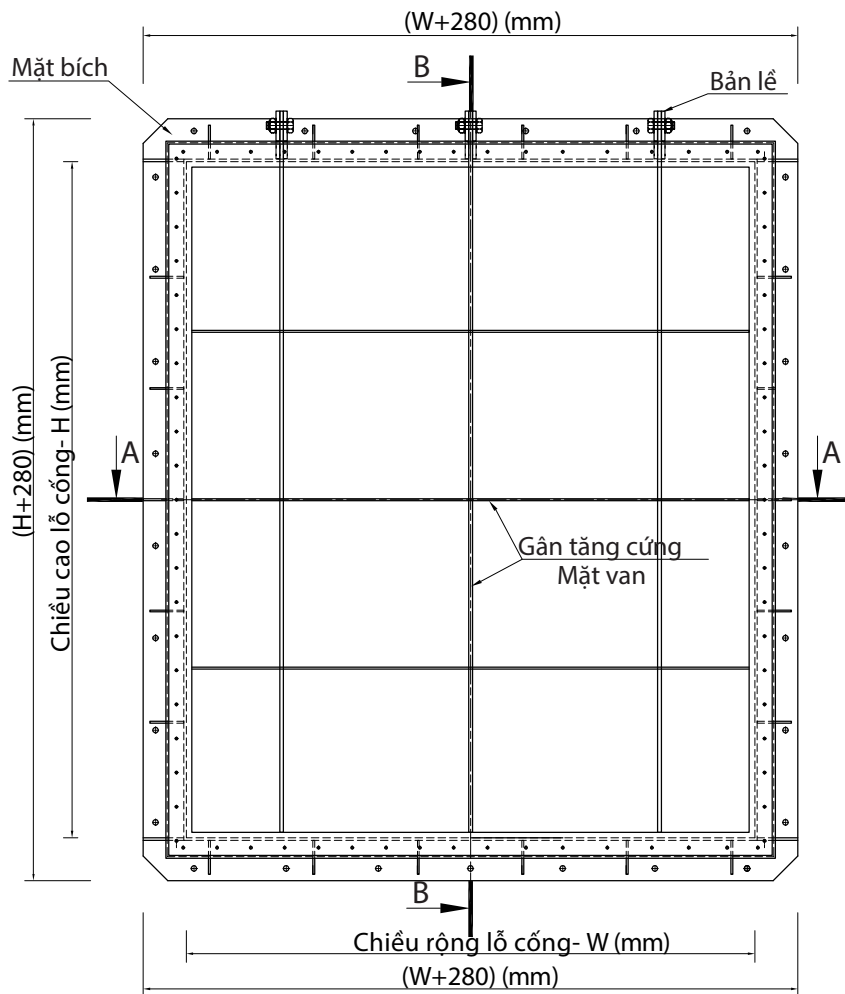

## MẶT CẮT B-B

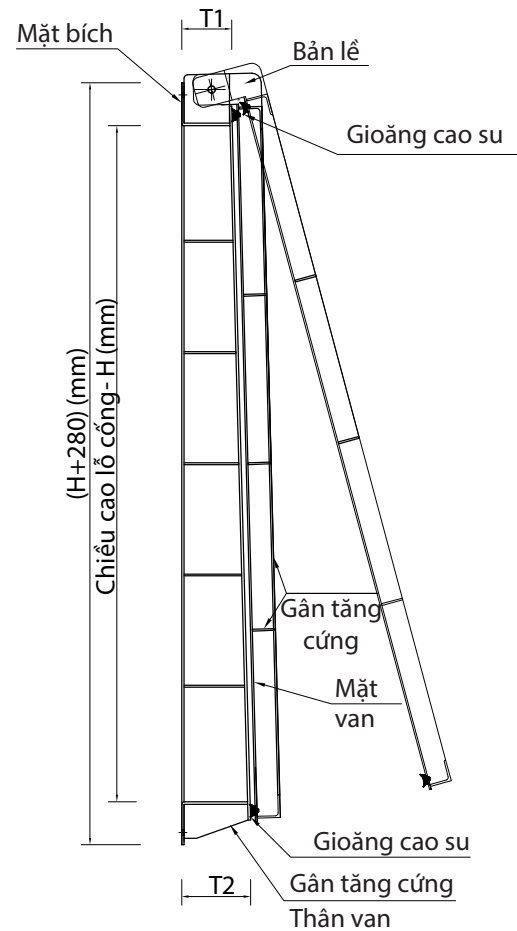

## MẶT CẮT A-A

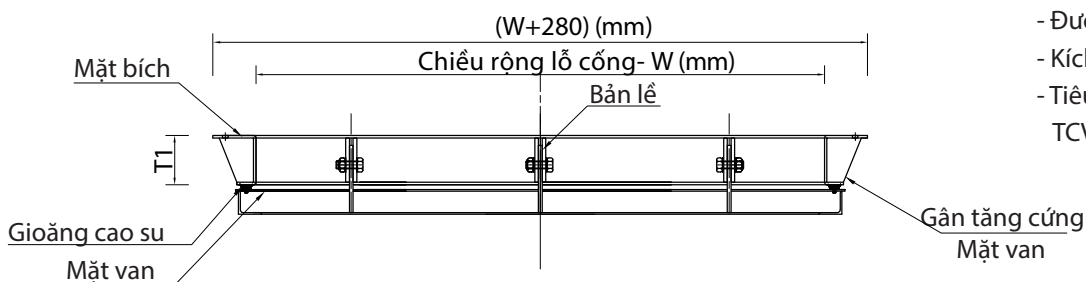

## KÍCH THƯỚC

- Đường kính lỗ cổng DN: 100-2000 mm
- Kích thước theo yêu cầu khách hàng
- Tiêu chuẩn: TCVN 8298:2009; DIN 19569-4;

STT	TÊN BỘ PHẬN	VẬT LIỆU
1	Mặt van	HDPE, SUS 304, SUS 316, Mạ kẽm, SS400 Sơn phủ Epoxy
2	Thân	HDPE, SUS 304, SUS 316, Mạ kẽm, SS400 Sơn phủ Epoxy
3	Mặt bích	HDPE, SUS 304, SUS 316, Mạ kẽm, SS400 Sơn phủ Epoxy
4	Gioăng	EPDM
5	Bản lề và trục	SUS 304, SUS 316, Mạ kẽm, SS400 Sơn phủ Epoxy

**MẶT TRƯỚC**

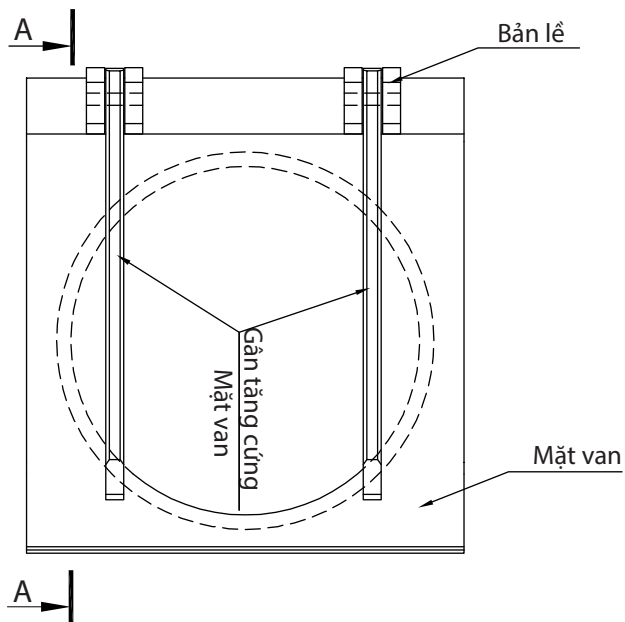

**MẶT BẰNG**

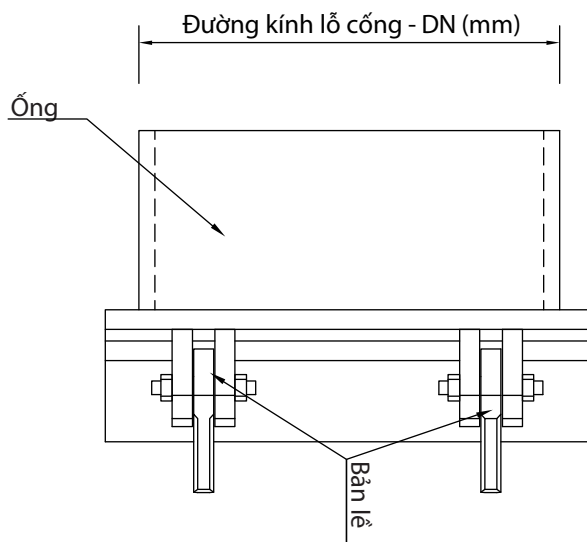

**MẶT CẮT A-A**

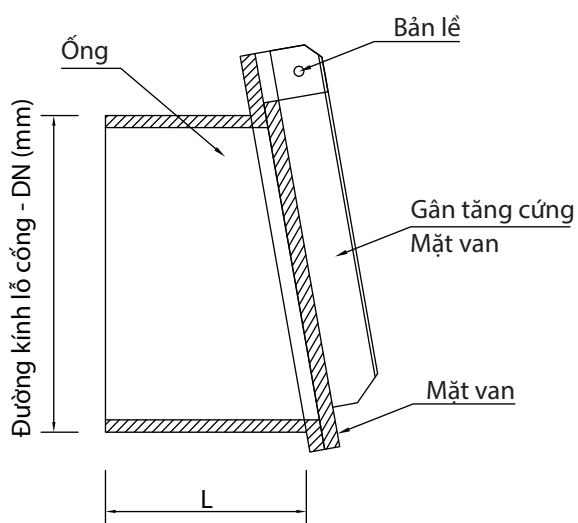

**MẶT CẮT A-A**

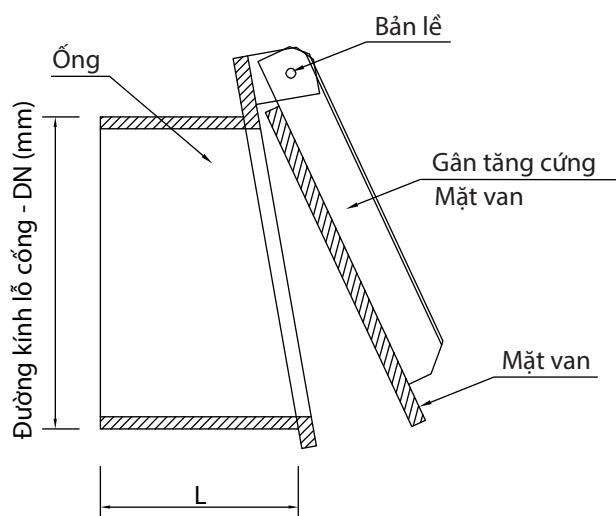

STT	TÊN BỘ PHẬN	VẬT LIỆU
1	Mặt van	HDPE
2	Thân	HDPE
3	Mặt bích	SUS 304, SUS 316, Mạ kẽm, SS400 Sơn phủ Epoxy
4	Gioăng	EPDM
5	Bản lề và trục	SUS 304, SUS 316, Mạ kẽm, SS400 Sơn phủ Epoxy

### KÍCH THƯỚC

- Đường kính lỗ cổng DN: 100-2000 mm
- Kích thước theo yêu cầu khách hàng
- Tiêu chuẩn:  
TCVN 8298:2009; DIN 19569-4;  
AWWA C563; BS 7775



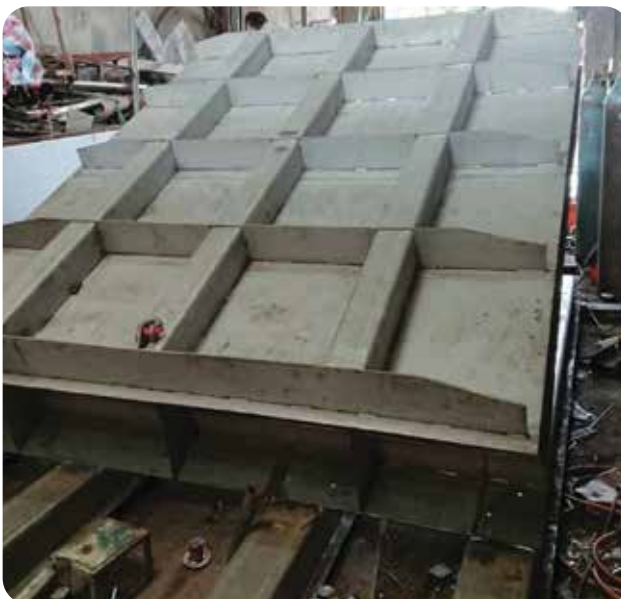



Van Cửa Lật Dạng Vuông



Van Cửa Lật HPDE Ống Tròn



Van Cửa Lật HPDE Chữ Nhật

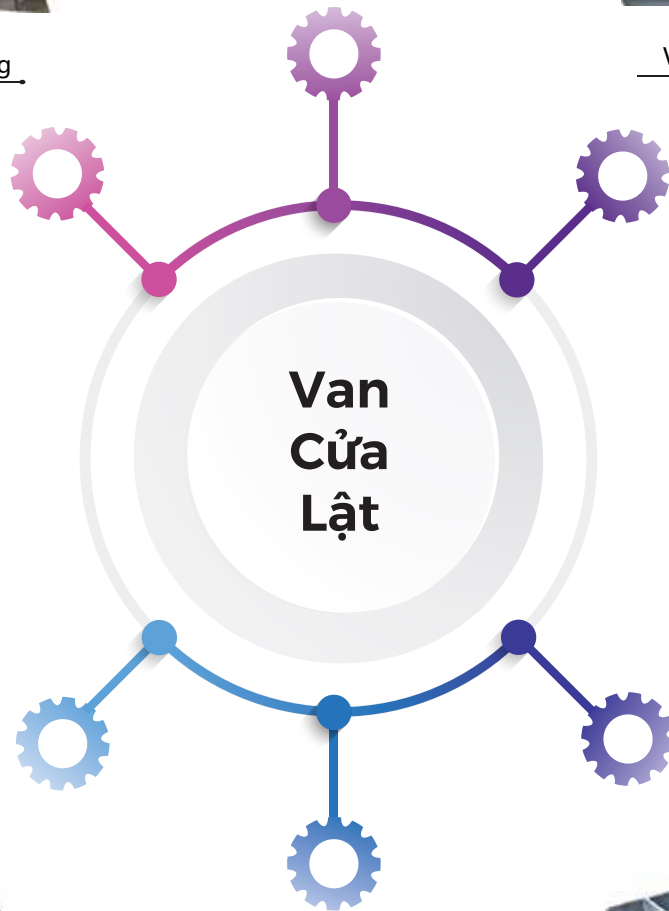

Van Cửa Lật HPDE Thân Inox



Van Cửa Lật Dạng Tròn



Van Cửa Lật Nhỏ